

Betriebsanleitung 4-fach Universal-Dimmer mit integriertem Analoginterface

SDK-U4-10 (0-10V)
Art. Nr. 215.0041.00

1 Einleitung



Der 4-fach Universal-Dimmer ist für alle gängigen dimmbaren Leuchtmittelarten geeignet. Es stehen 4 getrennte Dimmer-Eingänge und -Ausgänge zur Verfügung, die je mit 570W belastbar sind. Es muss mindestens der Dimmkreis 1 verwendet werden, d.h. am Netz angeschlossen sein. Die Regelkreise erkennen automatisch die angeschlossene Last und schalten dementsprechend automatisch von Anschnitt- auf Abschnittechnologie um und steuern das Leuchtmittel mit einer geeigneten Steuerkennlinie (Ueff) an.

- **Regelung von Glühlampen und Hochvolt-Halogenglühlampen sowie Nieder-volt-Halogenlampen mit magnetischem und elektronischem Trafo. Regelung von Leuchtstofflampen mit VIP90.**
- **Je zwei Dimmerausgänge können zur Leistungserhöhung parallel geschaltet werden.**

Der 4-fach Universal-Dimmer kann durch verschiedene Arten angesteuert werden:

- **Ansteuerung über ein Potentiometer an der internen Spannungsquelle, mit einer externen Spannungsquelle oder auch mit einer Sinkstromquelle.**

1.1 Bestimmungsgemäße Verwendung

Der Universal-Dimmer ist nur für die Steuerung von Lichtquellen vorgesehen und in Schalttafeln in Innenräumen einzusetzen.

Hinweis



Für allfällige Personen- und Sachschäden infolge nicht bestimmungsgemäßer Verwendung oder Nichtbeachtung der Angaben in dieser Betriebsanleitung lehnt der Hersteller (bzw. Lieferant des SDK-U4-10 (0-10V)) jede Haftung ab.

2 Sicherheitsvorschriften

2.1 Verantwortlichkeiten

Der Installateur des Gerätes, trägt die Verantwortung für den Schutz von Personen und die Verantwortung von Sachschäden, sowie für die erforderliche Information des Betreibers. Er ist zudem dafür verantwortlich, dass die geltenden allgemeinen Arbeitssicherheitsvorschriften, sowie die Sicherheitsvorschriften für Arbeiten an elektrischen Mittelspannungsinstallationen eingehalten werden.

2.2 Restgefährdungsbereiche



Restgefährdungspotential durch Berührung mittelspannungsführender Anschlüsse (230 VAC). Bei bestimmungsgemäsem Einsatz des SDK-U4-10 (0-10V) sind alle massgebenden Normen und Vorschriften zur Vermeidung von Personen- und Sachschäden eingehalten. Restgefährdungen durch spannungsführende Anschlüsse sind jedoch nicht vollständig auszuschliessen. Die wichtigsten Bereiche mit Restgefährdungspotential sind in nebenstehender Figur dargestellt.

2.3 Gerätespezifische Vorschriften

GEFAHR!



Der Universal-Dimmer SDK-U4-10 (0-10V) darf nur in einwandfreiem Zustand und unter Berücksichtigung der Betriebsanleitung installiert und verwendet werden. Die elektrischen Verbindungen (Speisung und Dimmerausgang, etc.), dürfen nur in spannungslosem Zustand angeschlossen und gelöst werden. Arbeiten an unter Spannung stehenden Anschlüssen, kann schwere Körperverletzung durch Stromschlag zur Folge haben.

Galvanische Trennung des Ausgangs LD ist beim ausgeschalteten Dimmer nicht gegeben. Der Einbau eines separaten Sicherungsautomaten in der Zuleitung ist erforderlich.

Achtung!



Das Zu- und Wegschalten der Last oder Teile davon ist während des Betriebes nicht zulässig.

3 Montage

Der SDK wird auf eine Hutschiene montiert, indem er von unten in die Schiene eingefahren wird und anschliessend mit leichtem Druck oben auf die Frontseite einrastet.

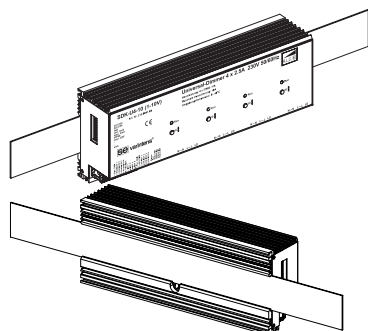

Einbaulage:

Horizontaler Abstand:

Minimaler vertikaler Schienenraster:

Empfohlener vertikaler Schienenraster:

Klemmen horizontal

min. 1mm

115mm (90+25mm)

(ohne Kabelkanal)

160mm

(mit 40mm-Kabelkanal)

Jeder einzelne SDK-U4-10 (0-10V) erzeugt bei Nennlast total 23W Verlustleistung. Bei Einbau mehrerer Dimmer im Schaltschrank muss dafür gesorgt werden, dass die Temperatur der einzelnen Steuergeräte 70°C nicht überschreitet.

4 Ansteuerungsarten

Der SDK kann über ein Standardpotentiometer, durch eine Spannungsquelle oder durch eine Sinkstromquelle angesteuert werden. Die folgenden Abbildungen zeigen die dafür notwendige Anschlussart für den Dimmerkreis 1.

4.1 Betriebsart Auto-AUS

Ist DIP-Schalter 7 in der gezeichneten Position, so ist die Auto-AUS-Funktion aktiviert, d.h. bei einer Eingangsspannung < 0.6 V wird der Ausgang ausgeschaltet. Diese Funktion kann durch Umstellen des Schalters 7 deaktiviert werden.

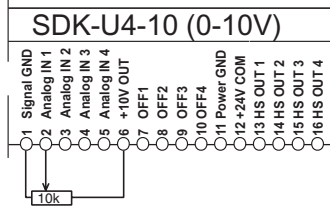
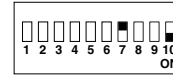
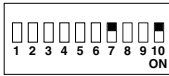
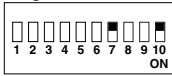

Ansteuerung mit Standardpoti

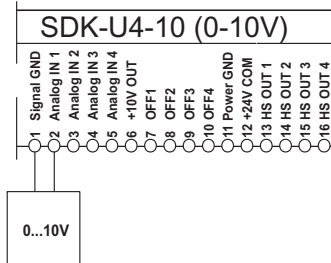

Ansteuerung mit externer Spannungsquelle

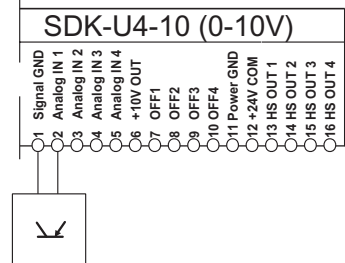

Ansteuerung mit Sinkstromquelle (z.B. EIB)

4.2 Ein- und Ausschalten mit Arbeitskontakt

Der SDK besitzt eine übergeordnete EIN/AUS-Funktion, mit welcher er unabhängig von der anstehenden Steuerspannung ausgeschaltet werden kann. Der entsprechende Ausgang wird ausgeschaltet, wenn der entsprechende Steuereingang 7-10 (OFF1 –OFF4) durch einen Arbeitskontakt auf GND gelegt wird.



Selbstverständlich gilt die beschriebene EIN/AUS-Funktion in allen Ansteuerungsarten (Poti, Spannungsquelle, Sinkstromquelle) wobei DIP-Schalter 7 jeweils auf ON steht.

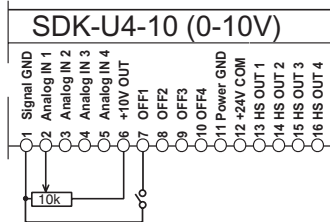

Ausschalten mit Arbeitskontakt
Ein = Arbeitskontakt offen

5 Lastkreis

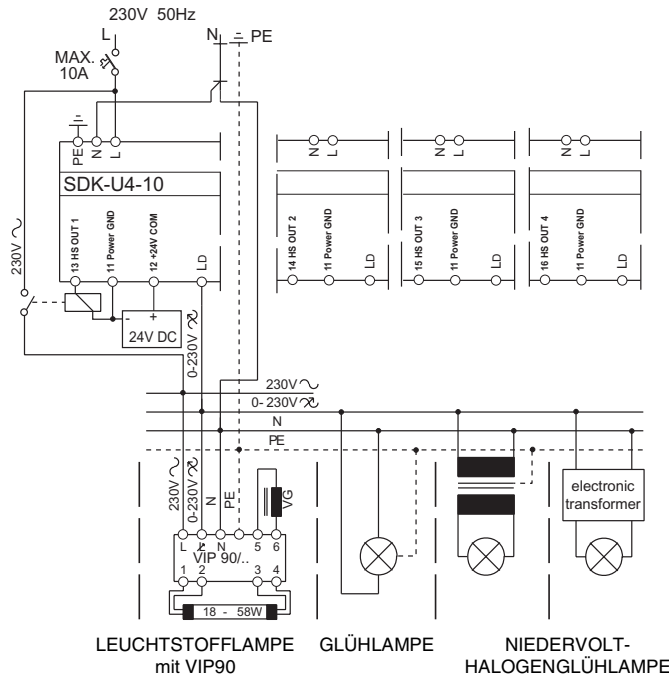

Der 4-fach Universal-Dimmer ist in der Lage, 230V Glühlampen, Niedervolt- Halogenglühlampen in Verbindung mit **elektronischen oder magnetischen Transformatoren** oder Leuchtstofflampen mit VIP90 bis zu einem Maximalstrom von 2.5 A (570 W) anzusteuern. Die gedimmte Spannung ist am Ausgang "LD" verfügbar. Der Universal-Dimmer regelt die Ausgangsspannung mit Hilfe von Transistoren.

Für die Regelung von Leuchtstofflampen mit VIP90 wird der Heizkreis (230V an Anschluss L des VIP90) über ein 24V-Relais eingeschaltet, welches mit dem Ausgang HS Out1 (Klemme 13) geschaltet wird.

5.1 Leistungszusammenschaltung

Zur Leistungserhöhung können zwei Dimmkreise (1+2 und 3+4) parallel geschaltet werden. (2 x 570W = 1140W)

- Die gemeinsam geschalteten Kreise müssen die gleiche Phasenlage haben.
- Dip-Schalter gemäss Kapitel 6 einstellen.
- Am Leistungsteil müssen die Kontakte (L mit L, N mit N und LD mit LD) der gemeinsamen Dimmkreise verbunden werden.

6 Einstellungen des DIP-Schalters

Schalter:	Funktion:	Position "OFF": (oben)	Position "ON": (hinunter gedrückt)
DIP 1	1 2	Kreise 1 + 2 nicht parallelgeschaltet	Kreise 1 + 2 parallelgeschaltet
DIP 2	3 4	Kreise 3 + 4 nicht parallelgeschaltet	Kreise 3 + 4 parallelgeschaltet
DIP 3	fast	Langsame Schrittantwort (Stellgeschw.)	schnelle Schrittantwort (Stellgeschw.)
DIP 4	min. limit	Min. Lichtwert 0%	Min. Lichtwert 30%
DIP 5	max. limit	Max. Lichtwert 100%	Max. Lichtwert 90%
DIP 6	VIP90	Keine Vorheizung	Vorheizzeit 1.5 s
DIP 7	man. OFF	Dimmer schaltet bei Steuerspannung < 0.6 V ab	keine Ein-/Ausschaltsschwelle bei 0.6 V (manuell)
DIP 8	--	nicht benutzt	nicht benutzt
DIP 9	--	nicht benutzt	nicht benutzt
DIP 10	sink	Ansteuerung über Steuerspannung oder Poti	Ansteuerung über Sinkstromquelle

zu Schalter 1: Steuersignal von Kreis 1 steuert auch Kreis 2 mit den gleichen Werten.

Achtung!



Beim Parallelschalten von zwei Kreisen müssen beide Kreise an der gleichen Phase angeschlossen sein. Gehören die zwei Kreise unterschiedlichen Phasen an, so wird der Dimmer beim Parallelschalten augenblicklich zerstört.

zu Schalter 2: Steuersignal von Kreis 3 steuert auch Kreis 4 mit den gleichen Werten, siehe Warnung oben.

zu Schalter 3: Im Normalfall wird die langsame Schrittantwort (Rampe 400ms) verwendet. Für Effektbeleuchtung kann diese verkürzt werden (Rampe 100ms).

zu Schalter 4: Mit diesem Schalter lässt sich der minimale Ausgangswert des Dimmers von 0% auf 30% erhöhen. Dieser Wert wird bei einer Poti-Stellung von 0% oder einer Eingangsspannung von 0V ausgegeben. Durch Erhöhung des minimalen Lichtwertes kann eine gewünschte Grundhelligkeit sichergestellt werden.

Achtung!



Wenn der minimale Lichtwert auf 30% eingestellt ist, kann die Ausgangsspannung auch bei fehlender Eingangsspannung (Poti auf Position Null) einen gefährlichen Wert erreichen. Zum Auswechseln des Leuchtmittels muss der vorgeschaltete Sicherungsautomat ausgeschaltet werden.

zu Schalter 5: Mit diesem Schalter lässt sich der maximale Ausgangswert des Dimmers von 100% auf 90% reduzieren. Dieser Wert wird bei einer Poti-Stellung von 100% oder einer Eingangsspannung von 10V ausgegeben. Die Reduktion des maximalen Lichtwertes auf 90% verlängert die Lebensdauer von Lampen.

zu Schalter 6: Leuchtstofflampen mit VIP90 benötigen eine Vorheizzeit.

zu Schalter 7: Die Verwendung der Auto-AUS-Funktion ist in Kap. 4 ersichtlich.

zu Schalter 10: Die verschiedenen Ansteuerungsarten sind in Kap. 4 ersichtlich.

7 LED-Signalisation am Gerät

Auf dem Dimmer befinden sich 6 Leuchtdioden auf dem Schnittstellenteil und 4 Leuchtdioden auf dem Leistungsteil:

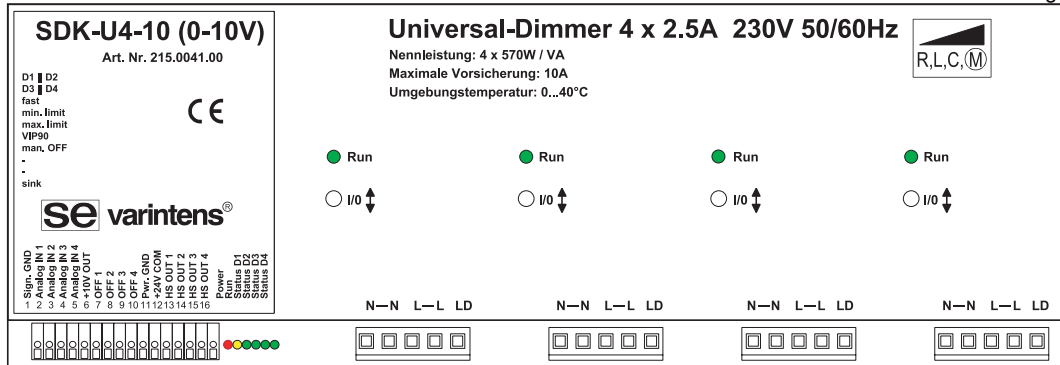

Schnittstellenteil:	Leistungsteil:
<ul style="list-style-type: none"> rote LED (Power) Speisung 230V gelbe LED (Run) Dimmer arbeitet grüne LED 1-4 (Status D1-D4) Statusanzeige Kreis 1-4 	<ul style="list-style-type: none"> Grüne LED 1-4 (Run) Statusanzeige Kreis 1-4
<p>Rote LED: Aus: keine Spannung am Schnittstellenteil Ein: Spannung am Schnittstellenteil.</p>	<p>Grüne LED 1-4 Ein: Dimmkreis eingeschaltet. Aus: Dimmkreis ausgeschaltet.</p>
<p>Gelbe LED: Aus: Schnittstellenteil nicht i.O. Blinkt: langsam: Schnittstellenteil i.O. und Kommunikation i.O. schnell: Schnittstellenteil i.O. aber Kommunikation nicht i.O.</p>	
<p>Grüne LED: Aus: entsprechender Ausgang ist AUS. Ein: entsprechender Ausgang ist EIN. Blinkt: 1x, dann Pause: Überstrom. 2x, dann Pause: Überspannung. 3x, dann Pause: Übertemperatur. 4x, dann Pause: Last vom Dimmer nicht erkannt</p>	

8 Störungsbehebung

Störung	Behebung
Lampe wird nicht hell.	<ul style="list-style-type: none"> Netzspannung am SDK überprüfen (rote LED muss leuchten). Es muss mindestens der Dimmkreis 1 am Netz angeschlossen werden. Ansteuerspannung überprüfen. DIP-Schalter 1 je nach Ansteuerungsart einstellen. Eventuell 0V nicht verdrahtet. Wenn die gelbe LED (Status) schnell blinkt erhält ein Dimmerkreis keine Speisung oder das Gerät ist defekt.
Lampen lassen sich nicht komplett abdunkeln.	<ul style="list-style-type: none"> Minimaler Lichtwert nicht 0% (DIP-Schalter 4 ist ON).
Dimmer kann nicht auf 100% geregelt werden.	<ul style="list-style-type: none"> Maximaler Lichtwert nicht 100% (DIP-Schalter 5 ist ON).
Die grüne LED (Run) blinkt 1x	<ul style="list-style-type: none"> Dimmer hat Überstrom. Last verkleinern, evtl. parallel schalten.
Die grüne LED (Run) blinkt 2x	<ul style="list-style-type: none"> Dimmer hat Überspannung. Installation überprüfen.
Die grüne LED (Run) blinkt 3x.	<ul style="list-style-type: none"> Dimmer hat Übertemperatur. Kühlung verbessern.
Licht geht aus und die grüne LED (Run) blinkt 4x.	<ul style="list-style-type: none"> Dimmer hat Last nicht erkannt. Die Lasterkennung kann durch eine Ein-, Aus-, Einschalt-Sequenz innerhalb einer Minute wiederholt werden.

9 Technische Daten

Massbild:

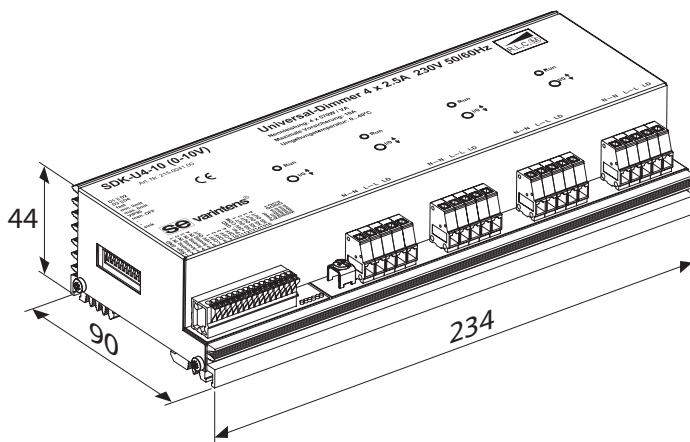

Typ

SDK-U4-10 (0-10V)

Artikel-Nummer

215.0041.00

Mechanische Daten:

Gehäuse:

Stahlblech mit Aluminium-Kühler

Abmessungen:

Breite: 234 mm (mit Schrauben)

Höhe: 90 mm

Tiefe: 44 mm (ab Hutprofil)

850 g

Gewicht:

Montage:

Auf DIN-Hutprofilschienen 35 mm

Netzanschluss:

4 Steckklemmen max. 2.5 mm²

Lastanschluss:

1 Steckklemme max. 2.5 mm²

Steueranschluss:

Steckklemmen max. 0.8 mm²

Umgebungsbedingungen:

Umgebungstemperatur:

ta 0-40 °C max. Der Luftdurchsatz am Kühler darf nicht behindert werden.

Lagertemperatur:

70 °C max.

Luftfeuchtigkeit:

10%...80% relative Luftfeuchtigkeit, nicht kondensierend

Gehäusetemperatur:

tc 70 °C max.

IP-Schutzart:

IP20

Ansteuerung:

Steuerspannung:

0...10 V, galvanisch getrennt

Eingangswiderstand:

200 kΩ

Potentiometer:

Extern, 10 kΩ

Potentiometerleitung:

3-Pol ohne Abschirmung

Ø 0.5 mm². Leitungslänge

max. 100 m

Steuereckennlinie:

U_{eff} - linear

Sinkstromsteuerung:

0...10 V, 1,2 mA

Stellzeit Analog:

ca. 400 ms (Sollwert-

Sprungantwort)

Betriebs- und Störungsanzeige

6 LED (Power, Run, 4 x Status)

CE-Kennzeichnung:

gemäß 89/336/EWG und 73/23/EWG

EN 60669-2-1

Sicherheitsanforderungen

EN 55015

Störaussendung

EN 55014-2 (VDE 0875)

Funkstörung

EN 61000-3-2

Oberwellen

Elektrische Daten: Pro Kanal

Netzspannung:

230 V ±10%

Netzfrequenz:

50 / 60 Hz

Vorsicherung:

10 A Max.

Technik Dimmausgang:

Phasenabschnitt/
Phasenanschnitt mit Transistoren

Maximallast Dimmausgang:

570 W / VA (2.5A) Ohmsch /
Induktiv / Kapazitiv

Minimallast Dimmausgang:

5 W Ohmsch

Verlustleistung bei Nennlast:

5.7 W bei Nennlast

Verlustleistung Standby:

1.4 W

Kühlung:

Natürliche Umluft

Leerlaufspannung:

Ca. 55 V_{rms}

Kurzschlusschutz:

Elektronische Schnellabschaltung

Überlastschutz:

Temperaturüberwachung. (An-
sprechwert ca. 85°C)

Symmetriefehler:

Nicht messbar

Schaltflanke:

100µs, mit Glühlampen-Nennlast

Betriebs und Störungsanzeige:

Grüne LED "Run" pro Kanal

Taster (integrierte Eintast-

Ein / heller / dunkler. (für Test-

steuerung):

zwecke bei der Inbetriebnahme)

Isolation:

2500 V zwischen Schnittstellen-

teil und Dimmer

Einschaltverzögerung:

ca. 1s (Netz einschalten)

Wollen Sie noch mehr «varintens»-Informationen? Besuchen Sie unsere Web-Site!

www.se-ag.ch

e-mail: info@se-ag.ch

se Lightmanagement AG

Güterstrasse 11, CH-8957 Spreitenbach

Tel. 056 418 76 11, Fax 056 401 49 86